



Pool-Mate

Schwimmcomputer

Bedienungsanleitung

v1.05

www.swimovate.de
www.swimovate.at
www.swimovate.ch



Gewährleistung

Für die Genauigkeit der Uhr und Richtigkeit der angezeigten Anzahl von Bahnen und Armzüge bei allen Schwimmern kann keine Garantie übernommen werden.

Sollten herstellungsbedingte Mängel vorliegen, repariert oder ersetzt Swimovate Ltd den Pool-Mate kostenlos innerhalb 12 Monaten ab Kaufdatum (Kaufnachweis erforderlich).

Diese Gewährleistung gilt nur für den Erstkäufer bei sachgemäßer Benutzung und deckt Material- oder Produktionsfehler ab.

Sie gilt nicht für Batterien, bei Unfällen, unsachgemäßem Gebrauch, Gewaltwirkung und eigenmächtigem Öffnen des Pool-Mates bzw. Batterietausch.

Swimovate Ltd ist in keinem Fall haftbar für Schäden welche durch den Gebrauch oder Ausfall des Pool-Mates entstehen.

Swimovate Ltd übernimmt keine Haftung für Verluste oder Ansprüche Dritter welche durch den Gebrauch des Pool-Mates entstehen.

Ein Garantiefall muss immer per E-Mail an support@swimovate.de (oder telefonisch unter +49 (0)6181 5079485) eine Rücksendenummer eingeholt werden, bevor der Pool-Mate eingeschickt werden kann. Pakete ohne Rücksendenummer werden nicht angenommen.

Zertifikat

Der Pool-Mate trägt das CE Zeichen und entspricht damit der EMC Direktive 89/336/EEC der Europäischen Union.

Diese Bedienungsanleitung wurde für unsere Kunden zur Erklärung der Funktionen des Pool-Mates erstellt. Sie darf ohne schriftliche Zustimmung von Swimovate Ltd nicht reproduziert oder vervielfältigt werden.

Bei der Erstellung haben wir grösstmögliche Sorgfalt walten lassen. Dennoch können sich Inhalte jederzeit ohne vorherige Ankündigung kurzfristig ändern. Die jeweils aktuellste Version dieser Bedienungsanleitung kann jederzeit unter <http://www.swimovate.de> heruntergeladen werden.

Copyright © 2009 Swimovate Ltd
www.swimovate.de
www.swimovate.at
www.swimovate.ch



FAQ

F Wie funktioniert der Pool-Mate?

A Der Pool-Mate verwendet speziell entwickelte Bewegungssensoren um Deine Armzüge zu erkennen. Unser einzigartiger Software-Algorithmus analysiert sämtliche gesammelten Daten. Informationen zur Anzahl geschwommener Bahnen, Armzüge, zurückgelegte Entfernung, Geschwindigkeit und Kalorienverbrauch werden automatisch extrahiert und angezeigt.

F Muss ich am Ende jeder Bahn einen Knopf drücken?

A Nein. Der Pool-Mate erkennt ohne Dein Zutun automatisch wenn Du eine neue Bahn beginnst. Nur beim allerersten Losschwimmen musst du den Startknopf einmal drücken.

F Warum muss ich ein Gewicht eingeben?

A Anhand des eingegebenen Gewichtes berechnet der Pool-Mate Deine beim Schwimmen verbrauchten Kalorien.

F Kann der Pool-Mate auch Intervalle speichern?

A Ja. Du kannst Details aller geschwommenen Intervalle und gesamten Trainingseinheit abrufen. Drücke zu Beginn und am Ende jedes Intervalls den **START** Knopf zur Aufzeichnung.

F Speichert der Pool-Mate alle geschwommenen Bahnen?

A Ja. Der Pool-Mate sollte hierzu fest und ohne herumzuwackeln an Deinem Handgelenk sitzen. Zu Beginn einer jeden Bahn benötigt er eine entsprechende Gleitphase. Das spart Kraft, verbessert Deine Effizienz und gibt dem Pool-Mate die Möglichkeit, Richtungsänderungen besser zu erkennen.

F Erkennt der Pool-Mate, dass ich Bein- oder Einarmeinheiten durchführe?

A Nein. Bei Bein- oder Einarmeinheiten muss der Pool-Mate auf **PAUSE** gestellt werden.

F Funktioniert der Pool-Mate auch im Freiwasser?

A Nein. Diese Version des Pool-Mate wurde nur für das Schwimmen im Pool entwickelt.

F Kann ich den Pool-Mate auch am rechten Arm tragen?

A Ja. Der Pool-Mate funktioniert an beiden Handgelenken. Du musst lediglich die Einstellungen im **SETUP** Menü anpassen.

F Gibt es Mess-Ungenauigkeiten, wenn ich innerhalb einer Bahn den Schwimmstil wechsle?

A Ja. Der Pool-Mate kann Wechsel im Schwimmstil während einer Bahn nicht erkennen. Um korrekte Messergebnisse zu erhalten, darf der Schwimmstil daher nur zu Beginn einer neuen Bahn gewechselt werden.

F Was genau misst der Effizienz-Index?

A Der Effizienz-Index stellt einen Wert bestehend aus der Anzahl an Armzügen zuzüglich der 25m-Zeit dar. Um die Effizienz Deines Trainings zu erhöhen und damit Dein Schwimmen zu verbessern, solltest Du daran arbeiten diesen Wert zu verringern.

F In welcher Einheit wird die Geschwindigkeit angezeigt?

A Der Pool-Mate zeigt Deine durchschnittliche Zeit pro 100m an.

F Funktioniert der Pool-Mate auch bei Rollwenden?

A Ja. Der Pool-Mate funktioniert sowohl bei Rollwenden als auch beim normalen Abtossen von der Beckenwand.

F Wie genau ist der Pool-Mate?

A Der Pool-Mate wurde vor der Markteinführung mehr als 18 Monate lang ausgiebig getestet. Nach mehreren hundert geschwommenen Kilometern haben unsere Messungen eine Genauigkeit von 99,75% ergeben. Trotzdem können wir keine Garantie für jeden individuellen Schwimmer (z.B. Schwimmer, deren Armzug sehr stark von der Norm abweicht) geben.

F Funktioniert der Pool-Mate in allen Pools?

A Der Pool-Mate funktioniert in allen Pools mit mehr als 10m Länge und muss vor dem Losschwimmen auf die Länge der Bahn eingestellt werden. Die Standardeinstellung beträgt 25m. Der Pool-Mate benötigt mehrere normale Armzüge, um mit dem Zählen beginnen zu können.

Weitere Infos unter:

www.pool-mate.de

Pool-Mate Bedienungsanleitung

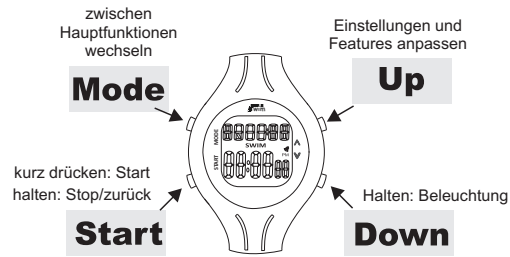

Wichtig:

1. Der Pool-Mate wurde für das Bahnen-Schwimmen im Schwimmbecken entwickelt. Im Freiwasser kann er keine Bahnen zählen.
2. Der Pool-Mate erkennt typische Bewegungsmuster beim Kraul-, Brust-, Schmetterling- und Rückenschwimmen. Bei reinen Arm- und Beinübungen muss der Pool-Mate in den PAUSE Modus versetzt werden.
3. Schwimmstile dürfen nur mit Beginn einer Bahn gewechselt werden. Wenn dies innerhalb einer Bahn geschieht, können Messungenauigkeiten beim Bahnen- und Armzugzählen entstehen.
4. Die angezeigte Anzahl an Armzügen ist die des Armes an der der Pool-Mate getragen wird. Beim Kraul- und Rückenschwimmen ist dies die Hälfte der gesamten Anzahl an Armzügen.
5. Wie bei den meisten Sportuhren dürfen die Knöpfe nicht unter Wasser gedrückt werden. Bitte die Knöpfe nur ausserhalb des Wassers drücken. Bitte NICHT mit dem Pool-Mate ins Wasser springen! Der Druck ist so deutlich höher und Wasser kann in die Uhr gepresst werden!

Kurz-Anleitung

Vor der ersten Benutzung müssen die Länge des Pools, das Gewicht und die Hand an der der Pool-Mate getragen wird eingestellt werden.

Die Standardeinstellungen sind 25m, 65kg, linke Hand.

Ausgehend von Anzeige UHR

- 3 mal **Mode** drücken. Im **SETUP** **Start** drücken. Pool-Länge in Meter durch drücken von **Up/Down** einstellen. 3 mal **Mode** drücken, um das Körpergewicht in kg einzugeben (**Up/Down**).
- 1 mal **Mode** drücken, um die linke oder rechte Hand festzulegen (**Up**).
- Start** 2 Sek. lang halten, um zum Hauptmenü und **Mode** um zur Anzeige der Uhrzeit zurückzukehren.

Schon kann's losgehen!

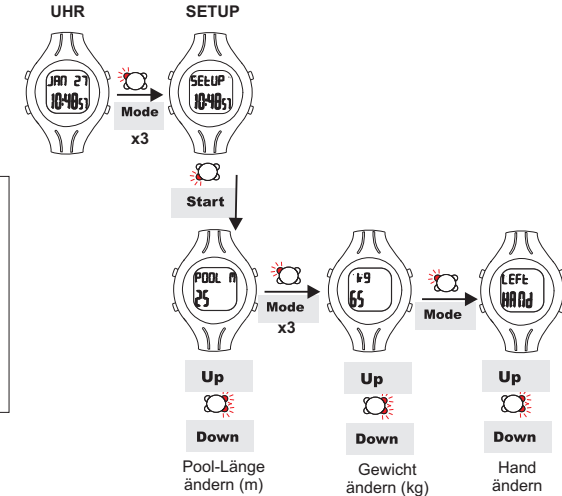

Schwimmen

Gesamtes Training aufzeichnen

Ausgehend von Anzeige UHR **Start** drücken (das SWIM Icon erscheint)

Während oder nach der Einheit **Up** und **Down** drücken, um Bahnen, Armzüge, Distanz (m), Kalorienverbrauch und Effizienz-Index anzeigen zu lassen. **Mode** drücken, um die verstrichene Zeit (**Elapsed**) seit Aufzeichnungsbeginn zu sehen. Nochmal drücken, um zur aktuellen Uhrzeit zu gelangen.

Start 2 Sek. lang halten, um die Aufzeichnung zu beenden.

Einzelne Intervalle aufzeichnen

Pro Training können 99 Intervalle gespeichert werden.

Ausgehend von Anzeige UHR Start drücken - erstes Intervall schwimmen.

Start drücken, um zu pausieren (ein **P** erscheint und die Zeit wird zurückgesetzt, um die Länge der Pause zu stoppen).

Nochmal Start drücken - nächstes Intervall schwimmen.

Nach Bedarf wiederholen.

Der Pool-Mate muss bei Arm- oder Beinübungen in den **PAUSEN-Modus** versetzt werden. Um die Batterie zu schonen stoppt der Pool-Mate nach 5 Minuten die Aufzeichnung und schaltet zurück zur Anzeige der Uhrzeit, wenn keine Bewegungen registriert werden.

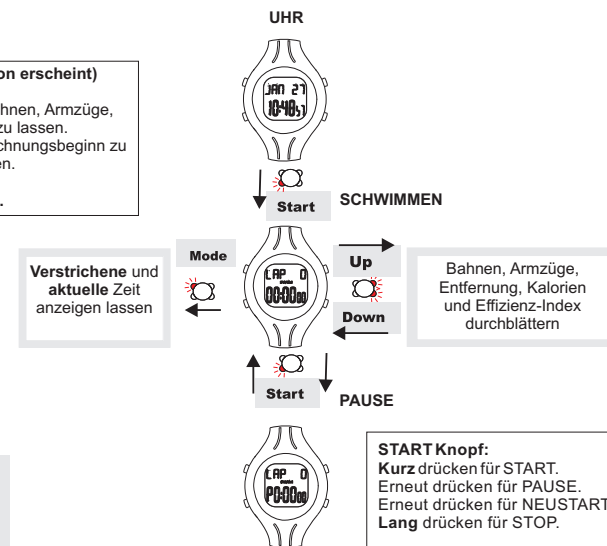

START Knopf:
Kurz drücken für **START**.
Erneut drücken für **PAUSE**.
Erneut drücken für **NEUSTART**.
Lang drücken für **STOP**.

Einstellungen wählen

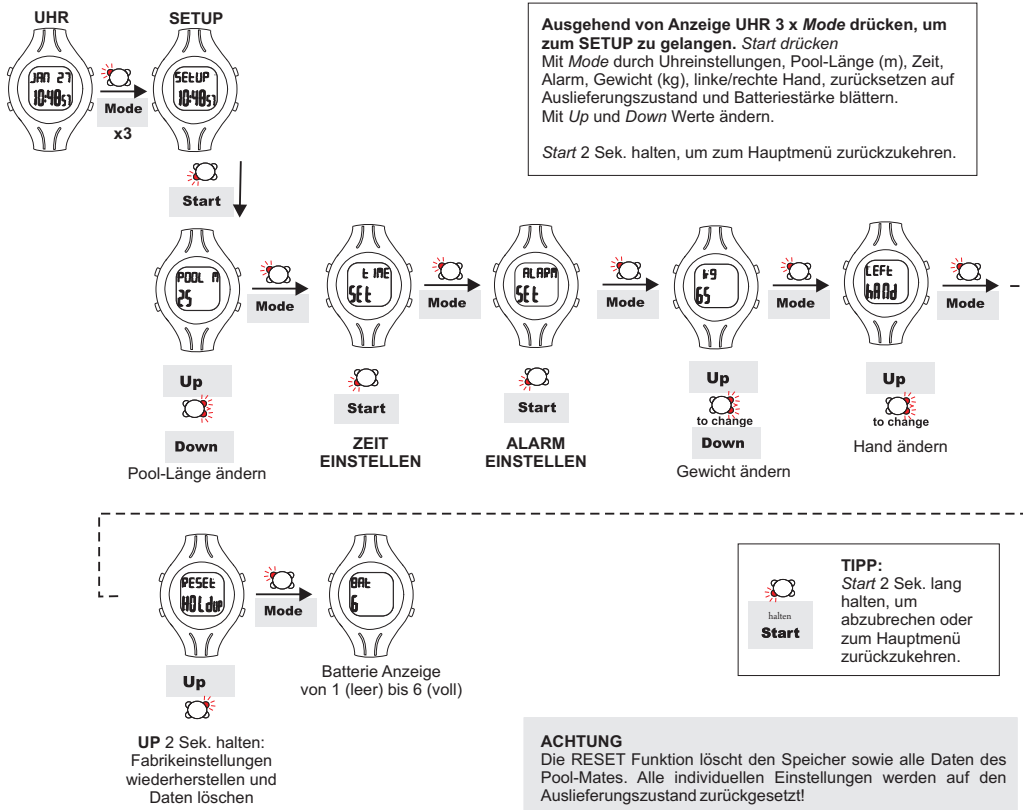

Ausgehend von Anzeige UHR 3 x Mode drücken, um zum SETUP zu gelangen. Start drücken
 Mit Mode durch Uhreinstellungen, Pool-Länge (m), Zeit, Alarm, Gewicht (kg), linke/rechte Hand, zurücksetzen auf Auslieferungszustand und Batteriestärke blättern.
 Mit Up und Down Werte ändern.
 Start 2 Sek. halten, um zum Hauptmenü zurückzukehren.

TIPP: Start 2 Sek. lang halten, um abzubrechen oder zum Hauptmenü zurückzukehren.

ACHTUNG
 Die RESET Funktion löscht den Speicher sowie alle Daten des Pool-Mates. Alle individuellen Einstellungen werden auf den Auslieferungszustand zurückgesetzt!

Aufzeichnungen abrufen

Der Pool-Mate kann Details von bis zu 400 Trainingseinheiten speichern.

Letzte Trainingseinheit

Folgende Daten können direkt nach dem Schwimmen unter CLOCK mit Up/Down abgerufen werden: Bahnen, durchschnittliche Anzahl an Armzügen pro Bahn, Distanz (m), Geschwindigkeit (Sek. pro 100m), Kalorienverbrauch, Effizienz-Index und Zeit.

Andere Trainingseinheiten

Ausgehend von CLOCK 2 x Mode drücken, um zu LOG zu gelangen.
 Start drücken. Mit Up und Down durch gespeicherte Einheiten blättern (der Pool-Mate speichert jede Einheit unter LOG anhand einer Nummer und Datum).
 Start drücken, um ausgewählte LOG details anzusehen.
 Mit Mode durch GESAMTWERTE der Einheit blättern: Schwimmzeit (inklusive Pausen), Bahnen, Distanz, Kalorienverbrauch und durchschnittliche Anzahl an Armzügen.
 Alle Intervalle können betrachtet werden. Mit Mode durch Zeit, Bahnen, Distanz, Armzüge, Geschwindigkeit, Effizienz-Index blättern.
 Start 2 Sek. halten, um zurück zu gelangen.

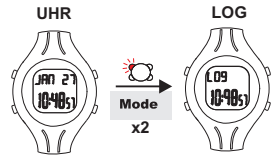

Einheiten löschen

Alle Einheiten werden automatisch unter LOG gespeichert. Einzelne, nicht gewünschte Einheiten können gelöscht werden.
 Zu löschende Einheit auswählen. Mode drücken, oben blinkt ERASE. Nochmals Mode drücken, um die gewählte Einheit endgültig zu löschen.
ACHTUNG: gelöschte Einheiten können nicht wiederhergestellt werden!

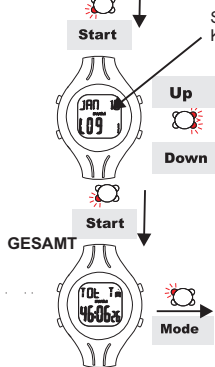

SWIM Icon zeigt Schwimm-LOG an. Kein SWIM Icon zeigt Chrono-LOG an.

TIPP: Um zu sehen, wie die Werte (Zeit Geschwindigkeit etc.) zwischen den Einheiten variieren gewünschten Wert mit Mode auswählen und mit Up/Down durch die Einheiten blättern. Der Wert wird zum besseren Vergleich für jede Einheit angezeigt.

LOG auswählen

Up
Down

Up
Down

Mit Mode durch Gesamtzeit, Bahnen, Distanz, Kalorien und Armzüge (Durchschnitt) blättern.

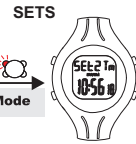

Mit Mode durch Zeit, Bahnen, Distanz, Armzüge pro Bahn, Geschwindigkeit und Effizienz blättern.

Uhr einstellen

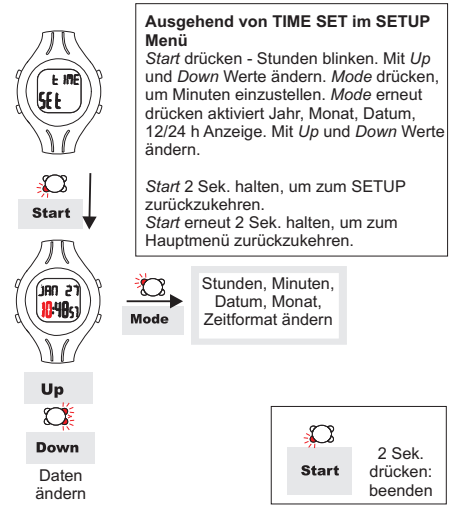

Ausgehend von TIME SET im SETUP Menü
 Start drücken - Stunden blinken. Mit Up und Down Werte ändern. Mode drücken, um Minuten einzustellen. Mode erneut drücken aktiviert Jahr, Monat, Datum, 12/24 h Anzeige. Mit Up und Down Werte ändern.
 Start 2 Sek. halten, um zum SETUP zurückzukehren.
 Start erneut 2 Sek. halten, um zum Hauptmenü zurückzukehren.

Start 2 Sek. drücken: beenden

Alarm einstellen

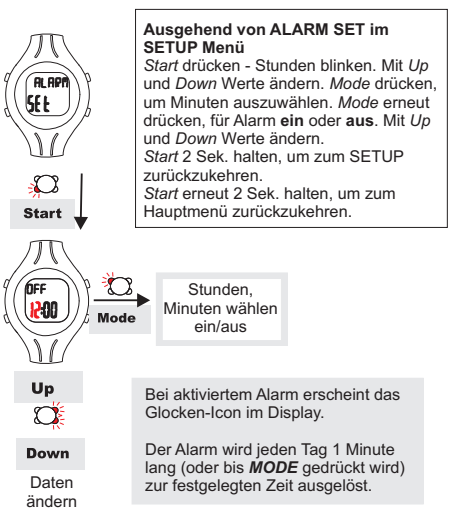

Ausgehend von ALARM SET im SETUP Menü
 Start drücken - Stunden blinken. Mit Up und Down Werte ändern. Mode drücken, um Minuten auszuwählen. Mode erneut drücken, für Alarm ein oder aus. Mit Up und Down Werte ändern.
 Start 2 Sek. halten, um zum SETUP zurückzukehren.
 Start erneut 2 Sek. halten, um zum Hauptmenü zurückzukehren.

Bei aktiviertem Alarm erscheint das Glocken-Icon im Display.
 Der Alarm wird jeden Tag 1 Minute lang (oder bis MODE gedrückt wird) zur festgelegten Zeit ausgelöst.

Chrono

Den CHRONO-Modus beim Laufen und Radfahren benutzen.

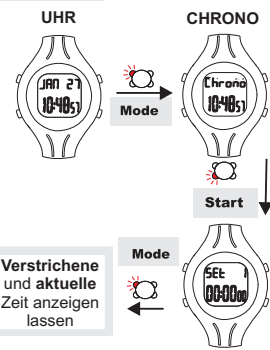

START Knopf: Kurz drücken für START. Erneut drücken für PAUSE. Erneut drücken für NEUSTART. Lang drücken für STOP.

Der Pool-Mate kann im Chrono-Modus ausserhalb des Pools auch als 99 Rundenzähler verwendet werden.
Ausgehend von CLOCK Mode drücken, um zu CHRONO zu gelangen.
 Start drücken. Einheit 1 erscheint auf dem Display.
 Wie beim Schwimmen: Start erneut drücken pausiert, ein weiteres Drücken startet die nächste Einheit.
 STOP mit drücken und halten.
 Die Einheit kann wie die Schwimmereinheiten über Up/Down direkt nach der Einheit oder über LOG betrachtet werden.
INFO: Im Chrono-Modus sind die Bewegungssensoren ausgeschaltet. Nur die Zeit wird gespeichert - keine Geschwindigkeit oder Distanz.

Pflege und Wartung
 Der Pool-Mate ist bis 50m wasserdicht. Dennoch dürfen die Knöpfe nicht unter Wasser gedrückt werden. Er sollte nicht verwendet werden wenn das Display von innen beschlagen ist. Der Pool-Mate darf nicht vom Kunden geöffnet oder eigenmächtig gewartet werden. Der Pool-Mate darf keinen Schlägen, harten oder spitzen Gegenständen, extremer Hitze oder längere Zeit direktem Sonnenlicht ausgesetzt werden. Wenn der Pool-Mate nicht benutzt wird, sollte er an einem sauberen, trockenen Ort bei Raumtemperatur aufbewahrt werden. Niemals für längere Zeit z.B. in einer feuchten Sporttasche aufbewahren. Der Pool-Mate darf nicht mit starken chemischen Substanzen und Putzmitteln in Berührung kommen, da diese die Hülle, Dichtungen und Oberfläche beschädigen können. Wenn der Pool-Mate gereinigt werden muss, bitte mit einem weichen, feuchten Tuch abreiben. Falls nötig kann auch eine milde Seife verwendet werden.

Der Effizienz-Index wird anhand der Zeit und zurückgelegten Strecke pro Armzug berechnet. Wenn die Effizienz zunimmt, sinkt dieser Index.
 weniger als 30 hervorragend - professioneller Athlet
 30-40 sehr gut
 40-50 überdurchschnittlich
 50-70 durchschnittlich
 mehr als 70 unterdurchschnittlich

Batterietausch
 Die Batterie des Pool-Mate (CR2025) hat eine Lebenserwartung von über 12 Monaten. Je mehr Stunden pro Woche geschwommen werden, desto kürzer ist die Lebensdauer der Batterie. Um die Wasserdichtigkeit und die Gewährleistung zu erhalten, muss der Pool-Mate für einen Batteriewechsel zu Swimovate Ltd eingeschickt werden.
 © www.swimovate.de, www.swimovate.at, www.swimovate.ch